

DER WAGEN EXTERIEUR



PROFESSIONAL TOOLS
SW STAHL

SW STAHL
PROFESSIONAL TOOLS



EXTERIEUR



DER WAGEN

EXTERIEUR

HIGH-TECH AUS LEIDENSCHAFT



SPEED FÜR DEINE ARBEIT:
AERODYNAMISCHER HECKFLÜGEL

FUNKTIONELL

MAGNETISCH

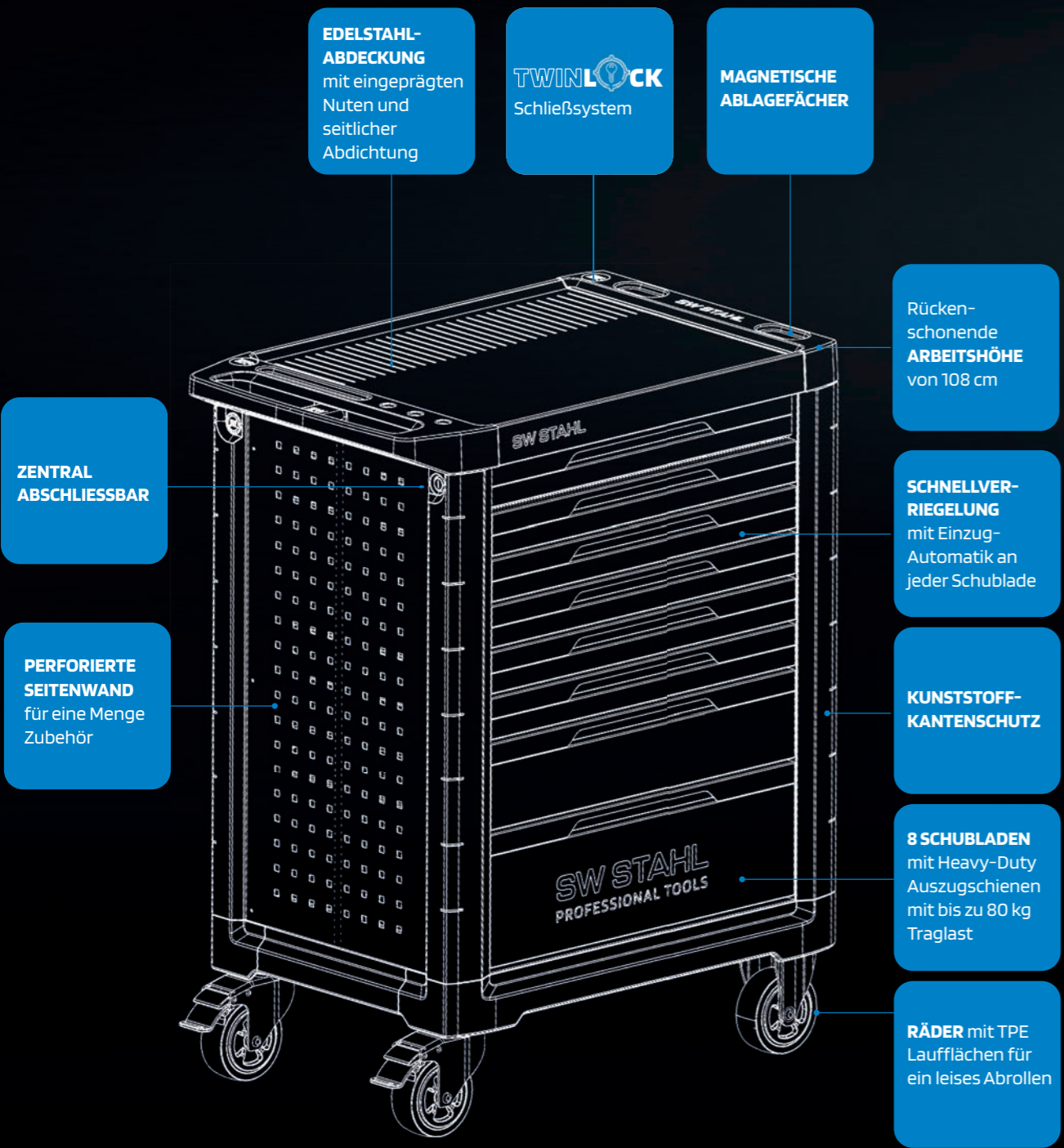

EDELSTAHL-ABDECKUNG mit eingepprägten Nuten und seitlicher Abdichtung

TWINLOCK Schließsystem

MAGNETISCHE ABLAGEFÄCHER

Rücken-schonende ARBEITSHÖHE von 108 cm

SCHNELLVER-RIEGELUNG mit Einzug-Automatik an jeder Schublade

KUNSTSTOFF-KANTENSCHUTZ

8 SCHUBLADEN mit Heavy-Duty Auszugschienen mit bis zu 80 kg Traglast

RÄDER mit TPE Laufflächen für ein leises Abrollen

ZENTRAL ABSCHLIESSBAR

PERFORIERTE SEITENWAND für eine Menge Zubehör

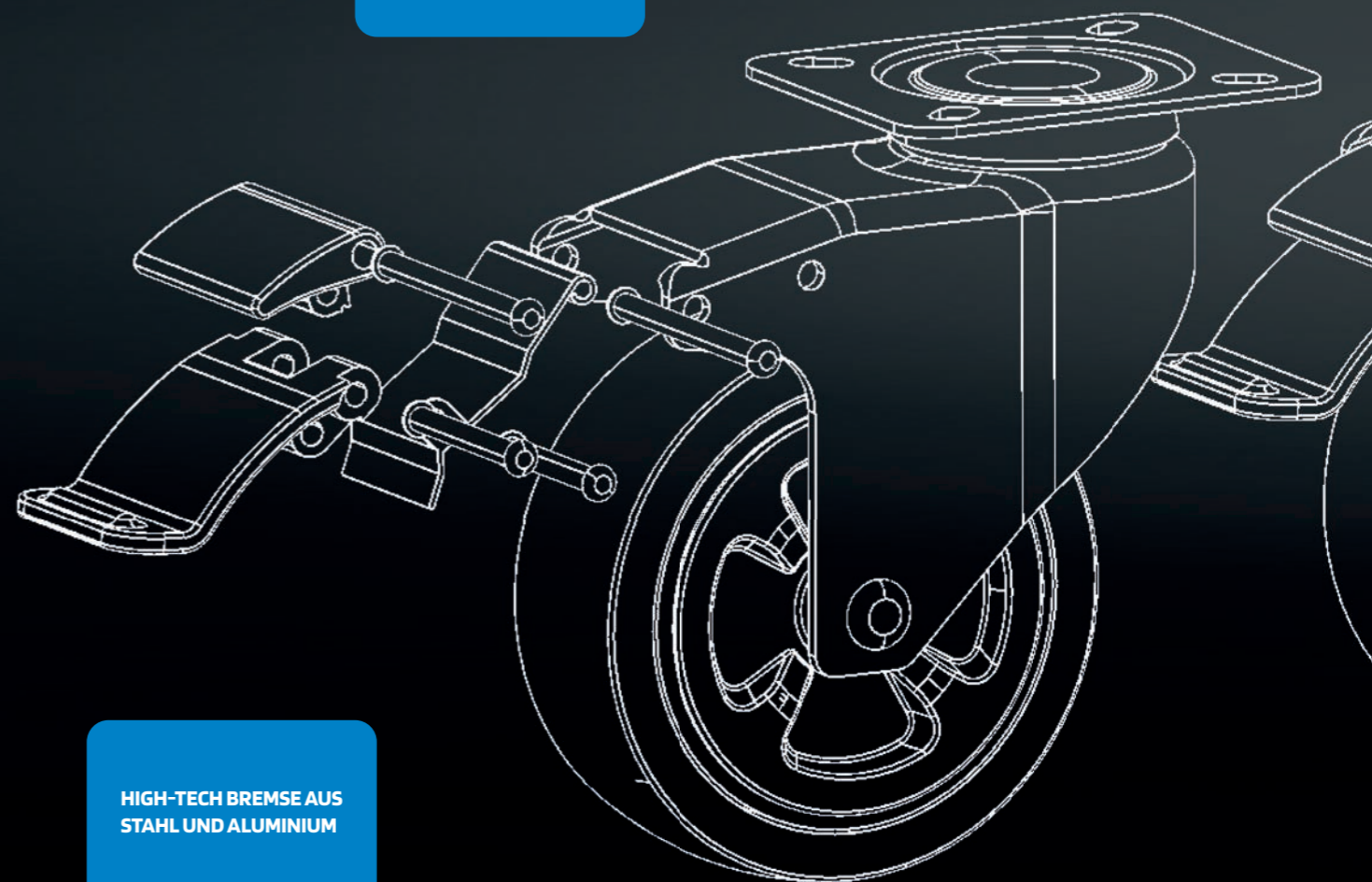

HIGH-TECH BREMSE AUS STAHL UND ALUMINIUM

KONSTRUIERT FÜR DIE RENNSTRECKE WERKSTATT

PERFEKTE BODENHAFTUNG

DER WAGEN

EXTERIEUR

DESIGNED
IN GERMANY

EINE WAHRE TRAUMFIGUR!

TT801

TT802

860 mm breit
548 mm tief
1084 mm hoch

Traglast
mehr als 600 kg



1050 mm breit
548 mm tief
1084 mm hoch

Traglast
mehr als 600 kg



DER WAGEN

EXTERIEUR



TWINLOCK

SW STAHL WELTNEUHEIT!

Mit unserem einzigartigen TWINLOCK-System hast Du die Wahl und kannst Deinen Werkstattwagen so konfigurieren wie er zu Dir und Deiner Arbeit am besten passt!

DAS TWINLOCK-SYSTEM ERLAUBT DIR ENTWEDER EINE SCHUBLADE ODER ALLE SCHUBLADEN AUF EINMAL ZU ÖFFNEN!

Die Umstellung ist mit einem separaten Schlüssel abschließbar.

DU HAST DIE WAHL!



SO FUNKTIONIERT ES

TT801 TT802

DER WAGEN

EXTERIEUR

SCHUBLADENDENKEN



EXTRA BREITE UND STABILE SCHUBLADENAUSZÜGE.

Unsere Schubladen laufen auf extra breiten 53 mm Schienen und verfügen über eine hohe Traglast mit hoher Sicherheitsreserve. Die Schienen werden nur zu ca. 50% ihrer maximalen Traglast belastet und haben dadurch einen geringeren Verschleiß und eine hohe Lebensdauer. Bei 50 kg Belastung garantieren wir mindestens 25.000 Öffnungen.

KOMFORT WIRD GROSSGESCHRIEBEN.

Die Einzugsautomatik der Schubladen schließen sie gedämpft und geräuschlos. Selbst wenn sich der Wagen bewegt, bleibt die Schublade geschlossen – es ist keine zusätzliche Verriegelung notwendig.

TT801 TT802

DER WAGEN

EXTERIEUR



DIE SCHAFFT

80 kg

GROSSE KLAPPE MIT VIEL KRAFT.

Da unsere „Starke“ mit 2 Paaren Auszugschienen ausgerüstet ist, schafft sie BIS ZU 80 KG GEWICHT! Dadurch eignet sich die unterste Schublade perfekt für schweres Werkzeug. Dank der Schubladenhöhe ist auch genügend Platz vorhanden.



TT 801 TT 802

DER WAGEN

EXTERIEUR



EINFACH DICHT

**DEIN WERKEUG BLEIBT
TROCKEN.**

Die Abdichtung zwischen der Edelstahl- und den seitlichen Kunststoffabdeckungen führt dazu, dass keine Flüssigkeit in den Wagen eintritt. Somit können ölverschmierte oder ölabtropfende Teile auf der Edelstahlabdeckung abgelegt werden.

TT801 TT802

DER WAGEN

EXTERIEUR

DER PERFEKTE GRIP!



HIGH PERFORMANCE FÜR DEINE ARBEIT.

Wir haben die Räder und die Bremsen neu gedacht. Das Design der Räder wurde neu gestaltet und die Geometrie der Bremsen komplett überarbeitet. Ein dezenter Farbring in den Rädern unterstreicht das moderne Design. Die Räder mit TPE Laufflächen sorgen für ruhigen und leisen Lauf und den perfekten Grip.

TT801 TT802

DER WAGEN

EXTERIEUR



DIE WAND KANN MEHR!

ARBEITEN MIT SYSTEM –
SO WIE DU ES BRAUCHST.

Die perforierte Seitenwand eignet sich optimal für das Anbringen von verschiedenstem Zubehör. So individualisierst Du Deinen Werkstattwagen genau auf Deine Bedürfnisse.

TT801 TT802





MAGNETISCH

Die magnetischen Ablageflächen in den Kunststoffabdeckungen halten den Inhalt auch bei Bewegung des Wagens an Ort und Stelle.



DU BEHÄLTST DIE ÜBERSICHT

Jede Einlage verfügt über ein Staufach mit einer gedruckten Inhaltsangabe. So kann verlorenes Werkzeug schnell wieder nachbestellt werden. Das Staufach kann zusätzlich für Werkzeug verwendet werden.

EXTERIEUR

DETAILS



SUCHEN WAR GESTERN

So geht der Schlüssel nicht mehr verloren! Jeder Werkstattwagen erhält zum Schlüssel unseren SW STAHL Schlüsselanhänger.



GUT VERSTAUT

Damit der Schlüssel beim Arbeiten nicht verlegt wird, gibt es in der unteren Schublade ein Schlüsselfach.

DER WAGEN

ERSTER EINER NEUEN ZEIT!

TT801
BLACK



TT802
BLACK



TT802
BLUE



TT801
BLUE

DESIGNED
IN GERMANY

SW STAHL
PROFESSIONAL TOOLS